

附圖九

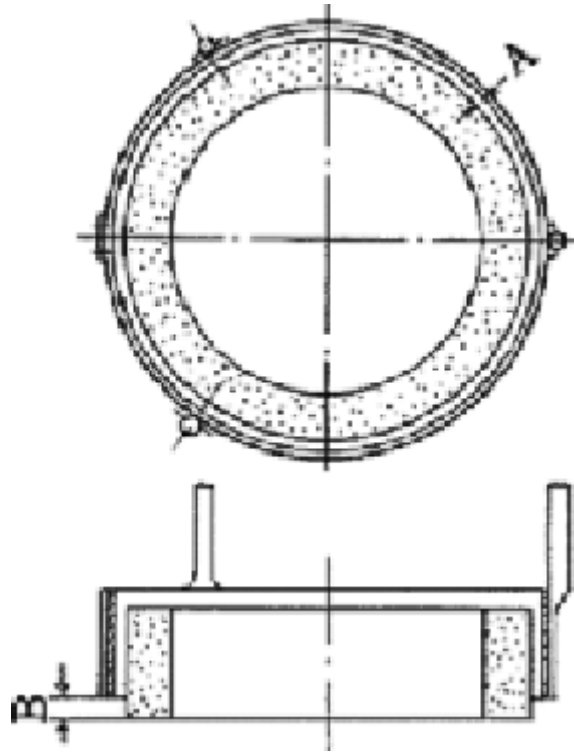

備註：

1、對應於研磨輪直徑 (D)

A 之最大值如下：

$D \leq 205$ 時為 5

$205 < D \leq 610$ 時為 7

$D > 610$ 時為 10

(單位：毫米)

2、對應於研磨輪厚度 (T)

B 之最大值如下：

$$T \leq 25 \text{ 時為 } 0.5T$$

$$25 < T \leq 50 \text{ 時為 } 0.4T$$

$$50 < T \leq 150 \text{ 時為 } 0.33T$$

$$T > 150 \text{ 時為 } 50$$

(單位：毫米)